

ASPIRATORE - RAFFINATORE

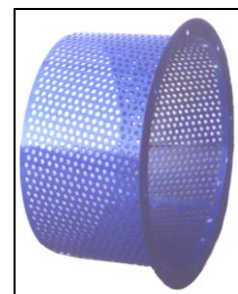

Rete di ricambio

Raffinatore per compiere manualmente o automaticamente l'operazione simultanea di aspirazione, raffinazione e trasporto di trucioli attraverso una superficie forata cilindrica fissa, martelli oscillanti e ruotanti intercambiabili, gruppo di ventilazione interessante il campo dello smaltimento scarti di legno.

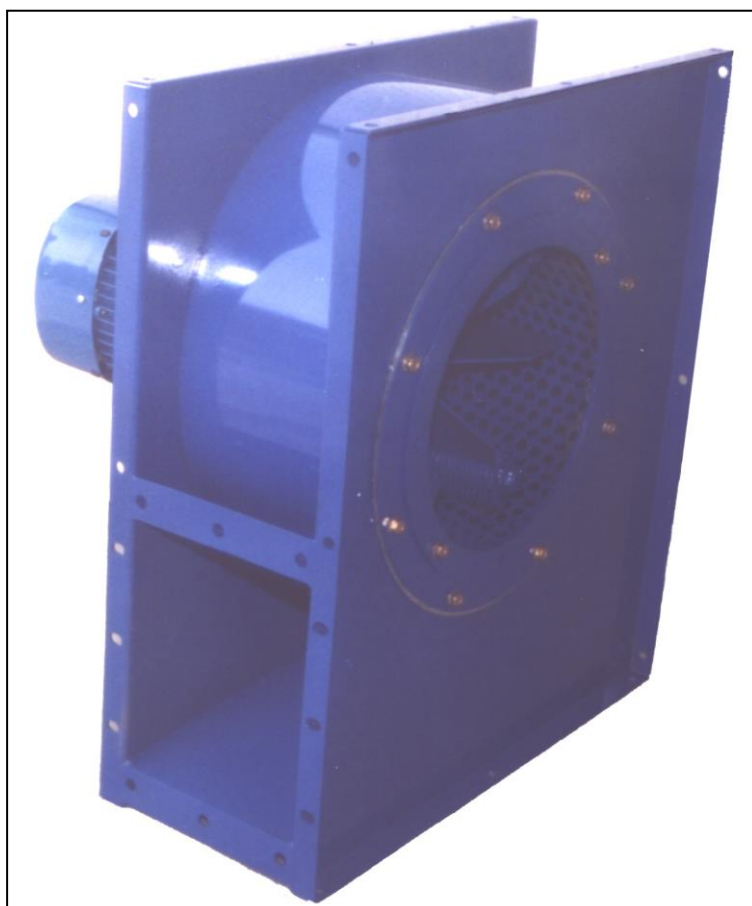
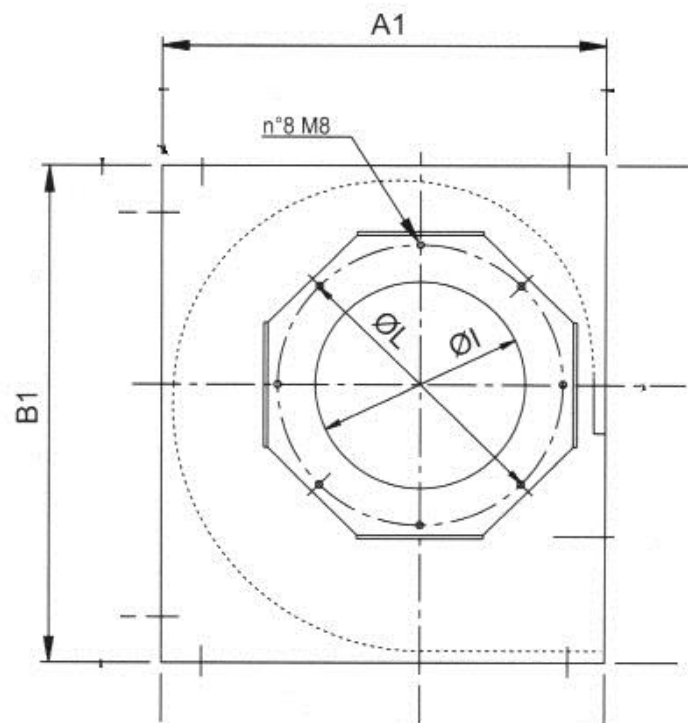
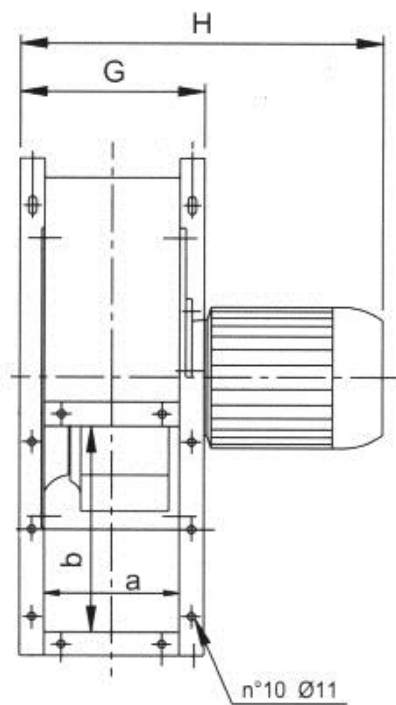

MODELLO	HP	GIRI	PORTATA m³/h	PRODUZIONE Kg/h	PESO Kg	dB(A)	I mm	L mm	a mm	b mm	G mm	H mm	A1 mm	B1 mm
RAF30	3	2850	2000	130	80	79	288	322	198	252	255	490	606	685
RAF55	5.5	2890	3500	175	92	82	288	322	198	252	255	514	606	685
RAF75	7.5	2920	4500	225	100	85	322	356	223	284	289	564	676	766
RAF100	10	2950	5500	300	110	86	322	356	223	284	289	568	676	766

N.B. - Per produzione si intende la produzione oraria media con griglia di serie Ø 10

Su richiesta si forniscono modelli particolari, con griglie intercambiabili forate di vari diametri, in base al materiale da raffinare.

Il ns ufficio tecnico è a Vs completa disposizione per modelli speciali adattabili alle Vs esigenze.